

SPECTRACOOl Slim Fit

SPECTRACOOl SLIM FIT – 500-WATT-MODELL

DREI MONTAGEOPTIONEN

Referenznummer	500 W 115 V	500 W 230 V
Katalognr.		
Indoor-Modell ohne Comm-Board	S060516G031	S060526G031
Indoor-Modell mit Comm-Board	S060516G041	S060526G041
KÜHLLLEISTUNG		
Gesamt L35 L35, 50 Hz, nach DIN EN 14511 (Watt)	550	550
Kühlleistung L35 L35 (Watt) 50/60 Hz	550/640	550/640
Kühlleistung L35 L50 (Watt) 50/60 Hz	320/380	320/380
Kältemittel	R134a	R134a
Kältemittelfüllmenge (g)	162	162
Maximal zulässiger Betriebsdruck (p_{max}) (bar)	28	28
Betriebstemperaturbereich (min./max.) (°C)	10/55	10/55
Einstelltemperaturbereich (min./max.) (°C)	20/55	20/55
Luftstrom bei statischem Druck von 0, interner Kreislauf (m³/h)	197/233	197/233
Externer Kreislauf (m³/h)	189/219	189/219
Einschaltdauer	100 %	100 %
ELEKTRISCHE DATEN		
Nennspannung (V)	115	230
Phase	1~	1~
Frequenz (Hz)	50/60	50/60
Arbeitsbereich	+/-10 %	+/-10 %
Max. Stromverbrauch L35 L35 (Watt) 50/60 Hz	450/470	450/480
Max. Stromverbrauch L35 L50 (Watt) 50/60 Hz	490/540	510/540
Max. Nennstrom (A)	6,5/6,1	2,6/2,9
Anlaufstrom (A)	21/20	9/10
Vorsicherung T (A)	15	15
Zulassungen	UL-gelistet, cUL-gelistet, EAC, CE	UL-gelistet, cUL-gelistet, EAC, CE
Stromanschlüsse	Klemmenblock	Klemmenblock
LEISTUNGSFAKTOR (EER), 50/60 Hz, DIN EN 14511		
Kühlleistung L35 L35 50/60 Hz	1,22/1,36	1,24/1,35
Kühlleistung L35 L50 50/60 Hz	0,64/0,70	0,62/0,70
GEHÄUSESCHUTZ		
IP-Code (externer Kreislauf / interner Kreislauf)	IP34 / IP54	IP34 / IP54
STEUERUNG		
Beschreibung	Steuerung mit Display	Steuerung mit Display
Einbauort des Thermostats	Umgebungsseitig	Umgebungsseitig
Werksseitige Thermostat-Einstellung (°C)	35 °C	35 °C
Geräuschpegel		
Bei 1 M (dBA)	68	68
GERÄTEKONSTRUKTION		
Material	Stahl	Stahl
Oberfläche	RAL 7035	RAL 7035
GERÄTEABMESSUNGEN		
Höhe (mm)	550	550
Breite (mm)	280	280
Tiefe (mm)	199	199
Gewicht (kg)	15	15

SPECTRACOOL Slim Fit

SPECTRACOOL SLIM FIT – 500-WATT-MODELL

LEISTUNGSKURVEN FÜR MODELLE MIT 500 WATT GEMÄSS EN 14511

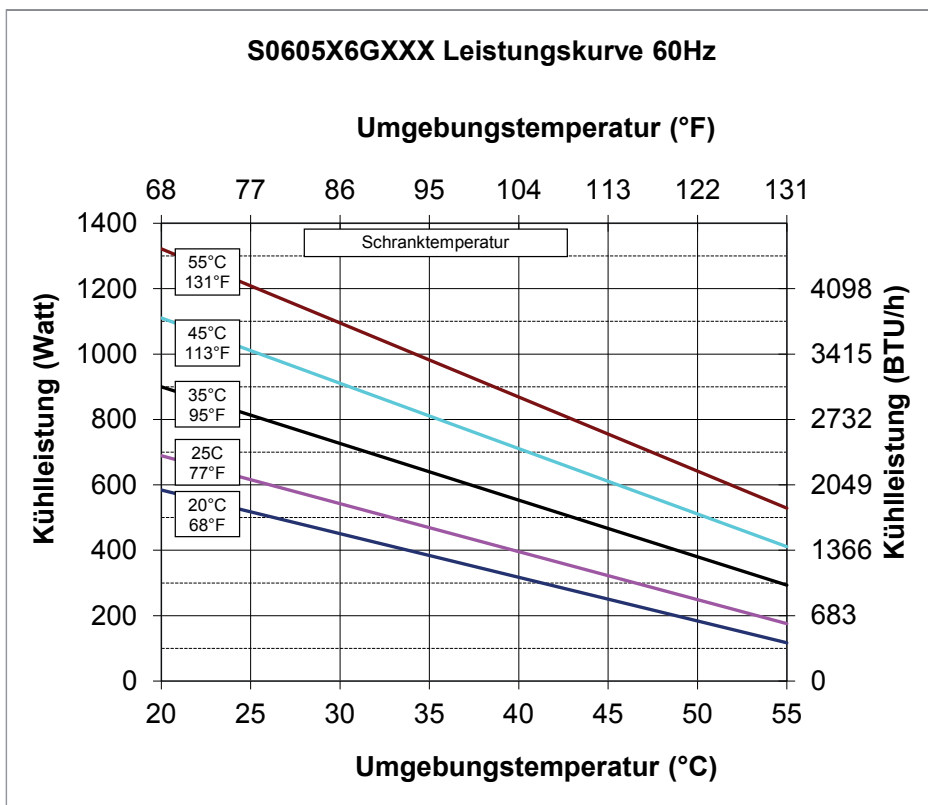
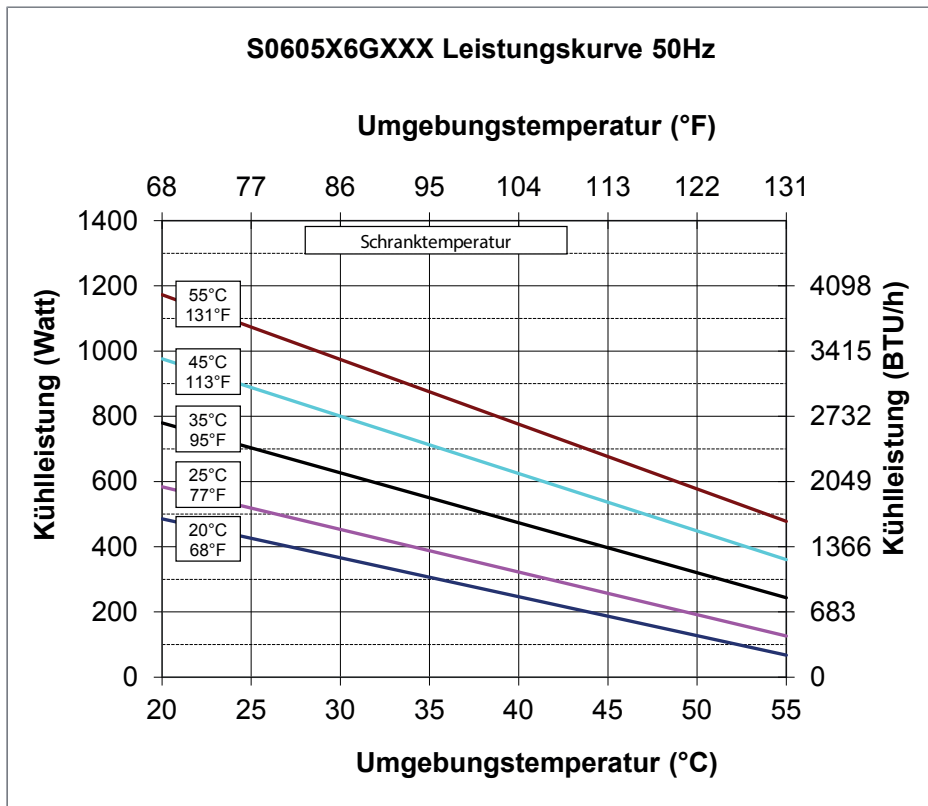

SPECTRACOOL Slim Fit

SPECTRACOOL SLIM FIT – 500-WATT-MODELL

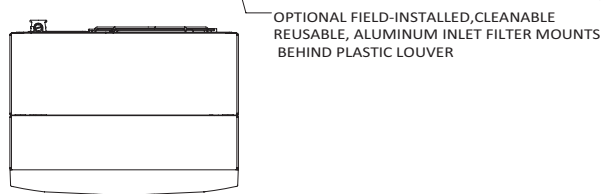
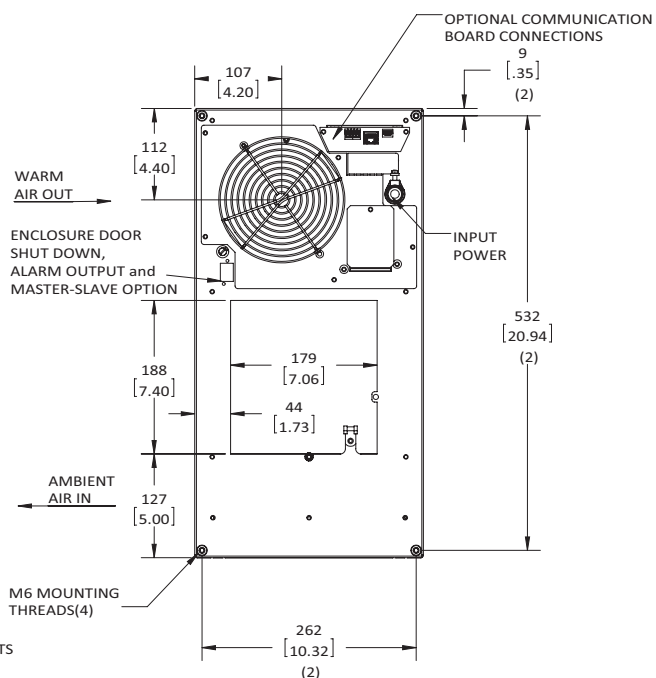
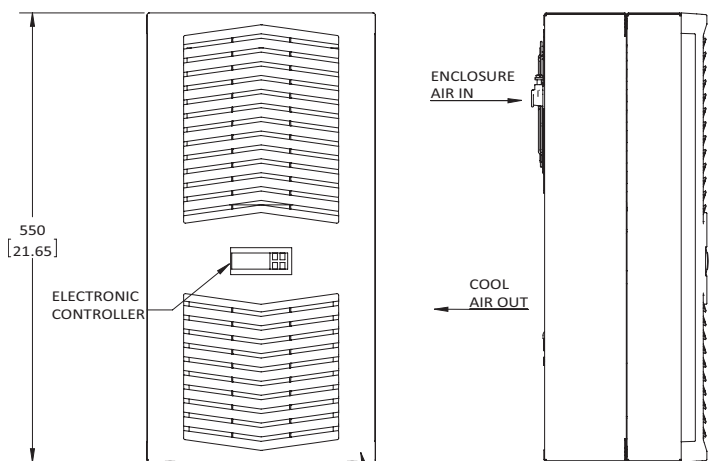
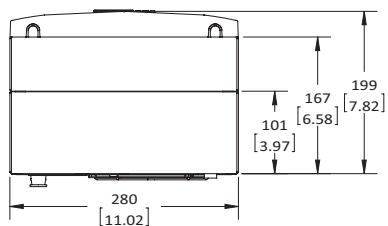
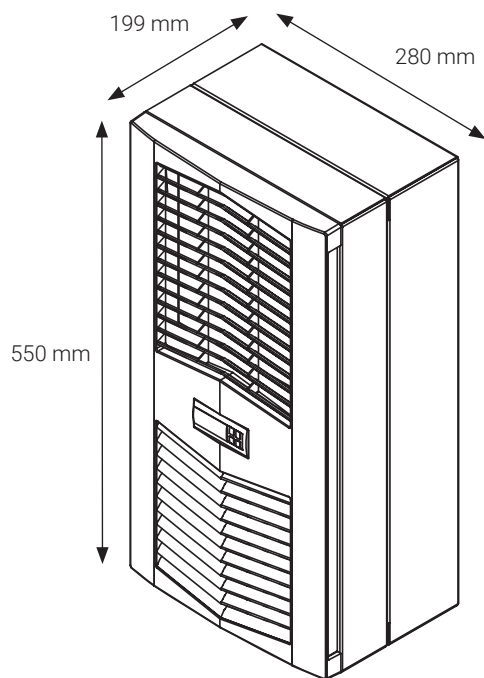

SPECTRACOOL Slim Fit

SPECTRACOOL SLIM FIT – 500-WATT-MODELL

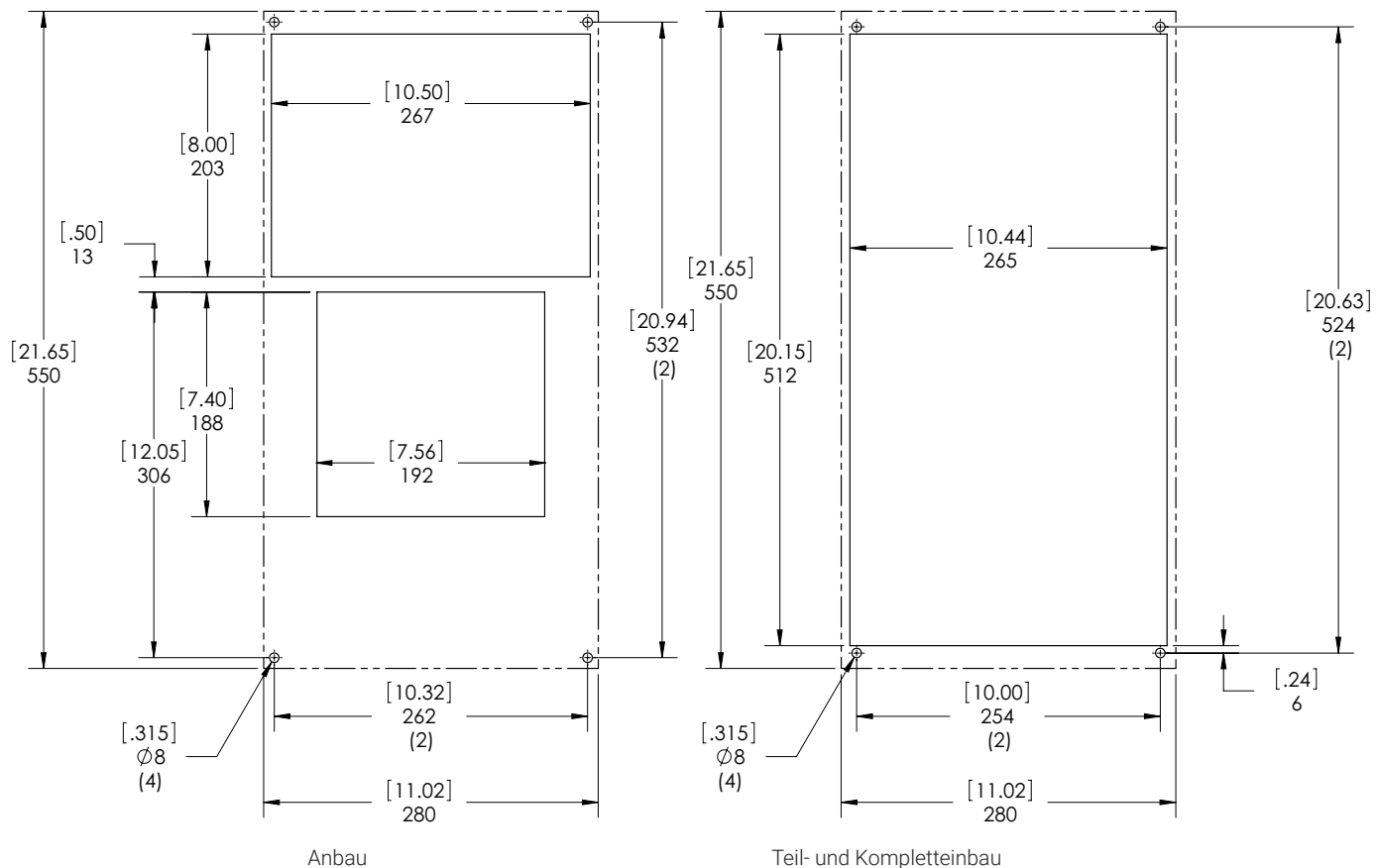

500 W AUSSCHNITTZEICHNUNG
Gestrichelte Linien = Kühlgerät